

**NOTICE
TECHNIQUE**

PLAQUETTE DE MARQUAGE POUR ÉLINGUE CHAÎNE EN GRADE 80

La plaquette de marquage de forme octogonale doit être fixée à la maille de tête. Elle donne les indications techniques requises pour une utilisation conforme de l'élingue.

- 1- Diamètre de chaîne.
- 2- Nombre de brins.
- 3- Angle d'inclinaison.
- 4- Charge Maximale d'Utilisation.

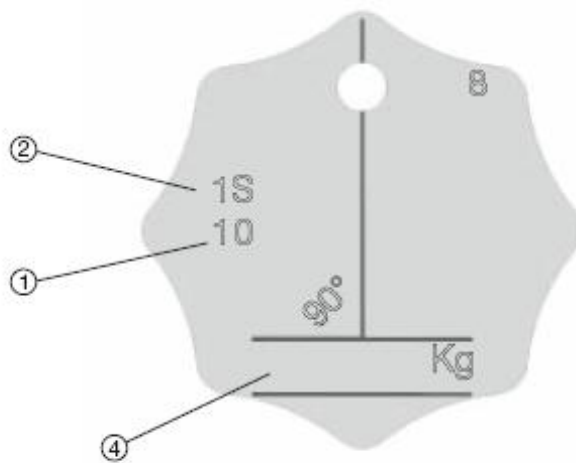

Marquage pour élingue chaîne 1 brin

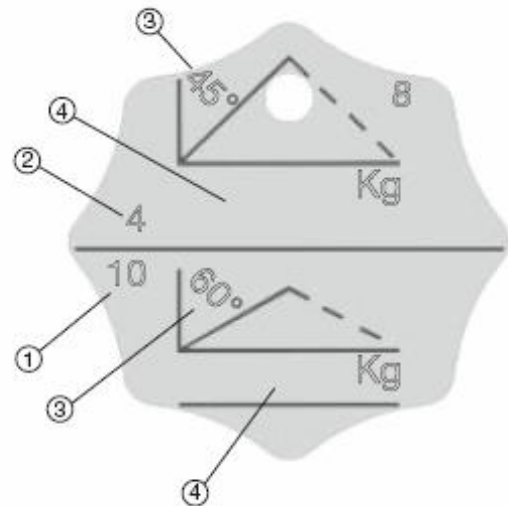

Marquage pour élingue chaîne multibrins

La présente Notice Technique est susceptible d'évoluer, il appartient à l'utilisateur de s'assurer de sa validité.
En aucun cas elle ne peut se substituer à une norme ou un règlement en vigueur.

Propriété exclusive de notre société. Reproduction interdite sans notre accord.